

T-BP1 80/100

Tappi per basi a pavimento astucciate BP1 e BP2

APPLICAZIONE

Tappi di chiusura per basi a pavimento BP1 e BP2, di facile e veloce installazione.

CARATTERISTICHE E VANTAGGI

- > Tappi per basi a pavimento realizzate in **PVC antiurto** color **avorio**.
- > Robusti e **resistenti alle alte temperature e ai raggi UV**.
- > Evitano l'inserimento di eventuali corpi estranei (fogliame, polvere, insetti, ecc.), garantendo altresì un notevole risultato estetico.
- > Temperatura d'esercizio: **-30°C / +75°C**

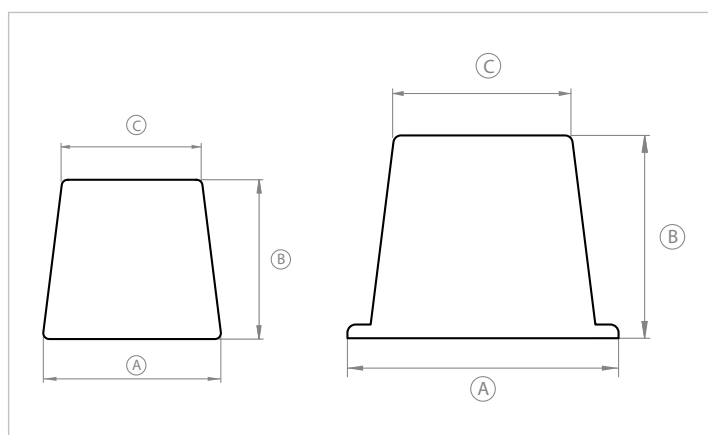

COD	TIPO	Colore	A	B	C
550048	T-BP1 80	Avorio	95	80	80
550049	T-BP1 100	Avorio	110	100	85

COMPONENTI PER LA CLIMATIZZAZIONE

SUPPORTI A PAVIMENTO

DATI TECNICI MATERIALI

TAPPI

PVC Avorio

CONFEZIONE

In scatola di cartone

DATA 03-2024 REV. 01

La presente scheda tecnica sostituisce ed annulla le precedenti. Le informazioni corrispondono alle nostre attuali conoscenze. Da esse non possono derivare nostre responsabilità e nessuna rivalsa.

Gia S.r.l. si riserva il diritto di modificare caratteristiche tecniche e modelli senza obbligo di preavviso.

Gia S.r.l. – Via Sac. A. Cremona, 12 – 28069 Trecate (NO) – www.gia.it

