

UNIVERSAL

Scatola predisposizione incasso reversibile per muratura

APPLICAZIONE

Predisposizione per il passaggio di cavi elettrici, condotti di refrigerazione e per lo scarico condensa di condizionatori e macchine clima su muratura.

CARATTERISTICHE E VANTAGGI

- > Progettata in **materiale antiurto con nervature interne** che ne aumentano la rigidità.
- > Dotata di **8 ingressi per le linee frigorifere**, 4 laterali e 4 superiori.
- > La **base inclinata**, che agevola lo scarico dell'acqua di condensa, è dotata di un'**uscita Ø16-20 mm reversibile destra-sinistra**.
- > Lunga **485 mm**.
- > Dotata di **alloggio predisposto** con occhio centrale nella parte superiore **per il passaggio del cavo elettrico**, in modo che rimanga separato dall'area più umida occupata dalle tubazioni frigorifere e dalla zona di scarico condensa.
- > Fornita **completa** di: guarnizioni O-RING, coperchio rigido e viti di fissaggio.

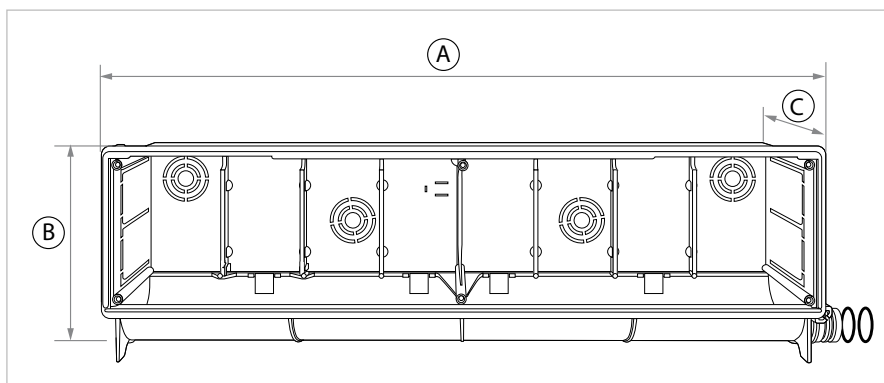
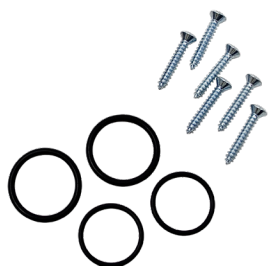

COD	TIPO	Applicazione	A	B	C
520004	UNIVERSAL	Predisposizione macchine clima	485	125	60

COMPONENTI PER LA CLIMATIZZAZIONE

SCATOLE PREDISPOSIZIONE INCASSO

DATI TECNICI MATERIALI

SCATOLA PREDISPOSIZIONE

Polistirolo anti-urto PS SR 550

VITI

Acciaio 4.8 EN ISO 898.1 zincatura elettrolitica 7-8 µm

O-RING

Gomma NBR Nera

RIDUZIONE

EP 440 G

TEMPERATURE D'ESERCIZIO

-10°C / +70°C

INSTALLAZIONE

1. Determinare l'ingresso delle tubazioni frigorifere, l'alimentazione di corrente e l'uscita di scarico. Fissare la scatola alla parete.
2. Inserire le tubazioni frigorifere e i cavi di alimentazione elettrica (per la maggior parte dei casi l'ingresso delle tubazioni frigorifere è a sinistra).
3. Installare le guarnizioni idonee in dotazione e fissare la scatola alla parete.
4. Collegare lo scarico condensa della vaschetta.
5. Effettuare la prova di scarico, chiudere la parte frontale con il cartoncino protettivo evitando l'entrata di calcinacci, malta cementizia, ecc.

NB: Per un corretto funzionamento, fissare la scatola a bolla. Per ottenere una buona tenuta, le tubazioni predisposte per il collegamento dello scarico devono essere pulite.

CONFEZIONE

In scatole di cartone

DATA 03-2024 REV. 01

La presente scheda tecnica sostituisce ed annulla le precedenti. Le informazioni corrispondono alle nostre attuali conoscenze. Da esse non possono derivare nostre responsabilità e nessuna rivalsa.

Gia S.r.l. si riserva il diritto di modificare caratteristiche tecniche e modelli senza obbligo di preavviso.

Gia S.r.l. – Via Sac. A. Cremona, 12 – 28069 Trecate (NO) – www.gia.it