

PDN
Piedino a pavimento in polipropilene

APPLICAZIONE

Basi a pavimento per unità esterne di condizionamento.

CARATTERISTICHE E VANTAGGI

- > Supporti a pavimento realizzati in **Polipropilene antiurto**, stabilizzato contro i raggi UV.
- > Con un'altezza fissa di **90mm** sono forniti **completi di dadi e bulloni M8** per il fissaggio della macchina esterna.
- > Sono dotati di **O-ring** da posizionare all'interno della guida alla base del supporto, per garantire un maggior assorbimento delle vibrazioni e un miglior ancoraggio al terreno.

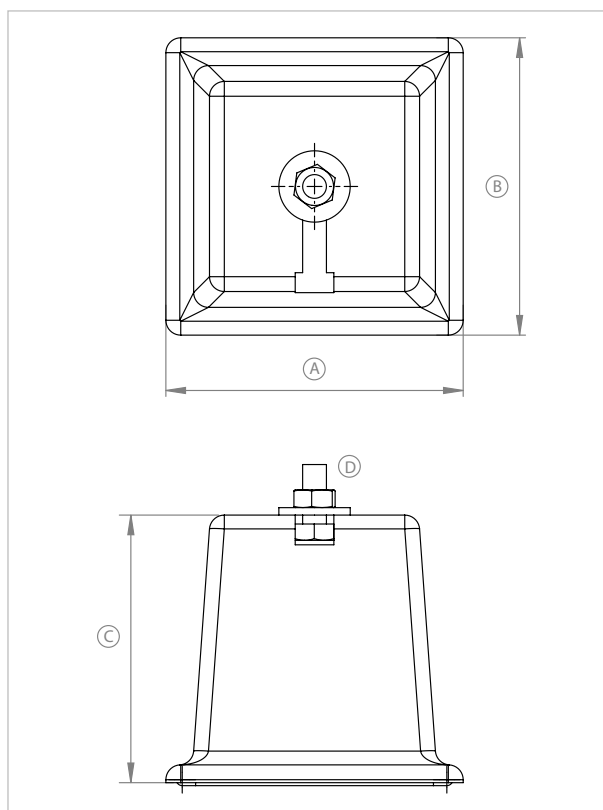

COD	TIPO	Colore	A	B	C	D
550101	PDN W	Avorio	100	100	90	M8
550102	PDN B	Nero	100	100	90	M8

COMPONENTI PER LA CLIMATIZZAZIONE

SUPPORTI A PAVIMENTO

Composto da:

- Piedino in Polipropilene
- Kit di fissaggio: bullone M8, rondella M8, dado M8 testa a martello
- Guaina O-ring

DATI TECNICI MATERIALI

BASE

PP Polipropilene Avorio o Nero

VITERIA DI FISSAGGIO

Acciaio 4.8 DIN 933-8.8 zincatura elettrolitica 7-8 μm EN ISO 12329

CARICHI AMMISSIBILI

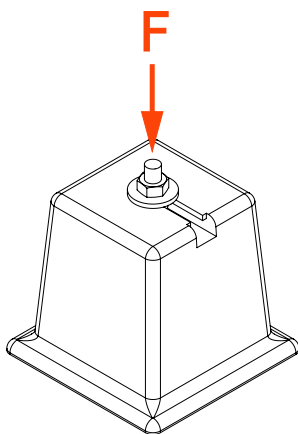

TIPO	F
PDN W	100
PDN B	100

F = carico concentrato (in Kg)

CONFEZIONE

In scatola di cartone

DATA 03-2024 REV. 01

La presente scheda tecnica sostituisce ed annulla le precedenti. Le informazioni corrispondono alle nostre attuali conoscenze. Da esse non possono derivare nostre responsabilità e nessuna rivalsa.

Gia S.r.l. si riserva il diritto di modificare caratteristiche tecniche e modelli senza obbligo di preavviso.

Gia S.r.l. – Via Sac. A. Cremona, 12 – 28069 Trecate (NO) – www.gia.it