



Vitone inox doppio filetto

APPLICAZIONE

Fissaggio leggero di elementi alla muratura.

CARATTERISTICHE E VANTAGGI

- > **Resistente:** per l'utilizzo in ambienti chimicamente aggressivi.
- > Vite di connessione tassello a **filetto metrico**.
- > Doppio filetto **metrico-legno**.

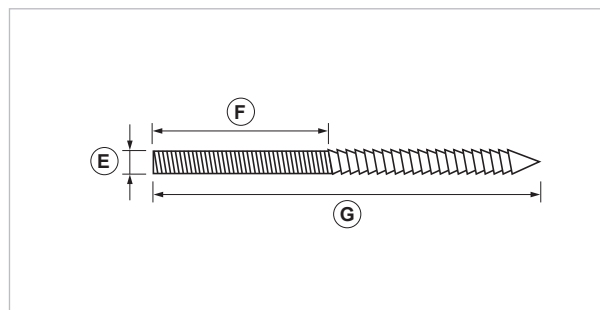
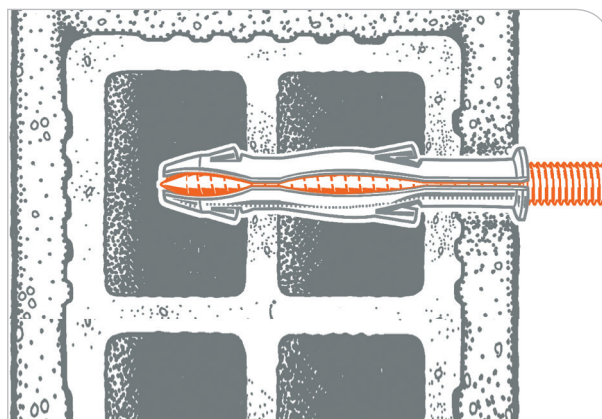

COD	TIPO	E	F	G	NOTE
164706	VLM 8X200 INOX	M8	140	200	
164716	VLM 10X165 INOX	M10	77	165	*

* Fra la parte metrica ed il filetto legno c'è un settore non filettato di 18 mm.



DATI TECNICI MATERIALI

MATERIALE

Acciaio INOX AISI 304 - EN 10088

TASSELLO

PP Polipropilene

MATERIALE BASE

Muratura compatta | Calcestruzzo cellulare aerato (Gasbeton) | Mattoni forati | Cemento | Precompresso

INSTALLAZIONE

Per una corretta installazione del tassello eseguire il foro perpendicolarmente al supporto con una punta di diametro appropriato. Il foro deve essere pulito dalla polvere di foratura prima dell'applicazione del tassello. Si raccomanda di non utilizzare la roto-percussione durante l'esecuzione del foro su una parete con mattoni forati per non romperne le paratie interne. Inserire il tassello ed effettuare l'installazione desiderata.

ATTREZZATURA E RACCOMANDAZIONI PER LA POSA

Trapano, punta appropriata.
Non utilizzare la roto-percussione per evitare la rottura della paratia interna del mattone.

CONFEZIONE

In scatole di cartone

ARTICOLI CORRELATI

N.D.

DATA 10-2018 REV. 00

La presente scheda tecnica sostituisce ed annulla le precedenti. Le informazioni corrispondono alle nostre attuali conoscenze. Da esse non possono derivare nostre responsabilità e nessuna rivalsa.

Gia S.p.A. si riserva il diritto di modificare caratteristiche tecniche e modelli senza obbligo di preavviso.

Gia S.p.A. – Via Sac. A. Cremona, 12 – 28069 Trecate (NO) – www.gia.it

T 07.47.237 REV 0

