



Staffa inferiore di sicurezza per pannelli sagomati sul bordo



APPLICAZIONE

Posizionamento e la portata dei pannelli sagomati sul bordo inferiore.

CARATTERISTICHE E VANTAGGI

- > **Resistente:** per l'utilizzo in ambienti esterni.
- > **Regolabile millimetricamente** nei due sensi del piano d'appoggio.
- > Garantisce la **tenuta in sicurezza** del pannello con la pratica funzione di "terza mano".
- > Corredata di **leva di pressione** posizionata all'estremità della staffa, consente un **bloccaggio preventivo**.
- > Offre **tenuta e affidabilità** grazie alla robustezza dei componenti.
- > Per profili:
 - PF3S INOX con "DMP 10x25 INOX"
 - PF3S ALLUMINIO con "BU 10x25 INOX".

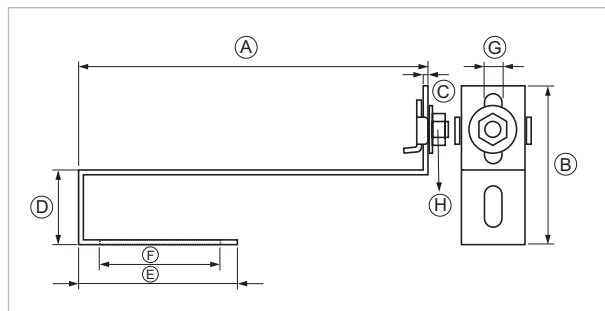
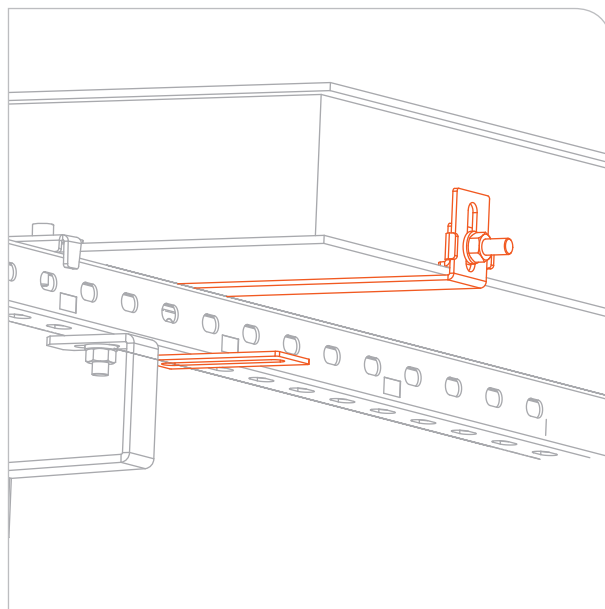
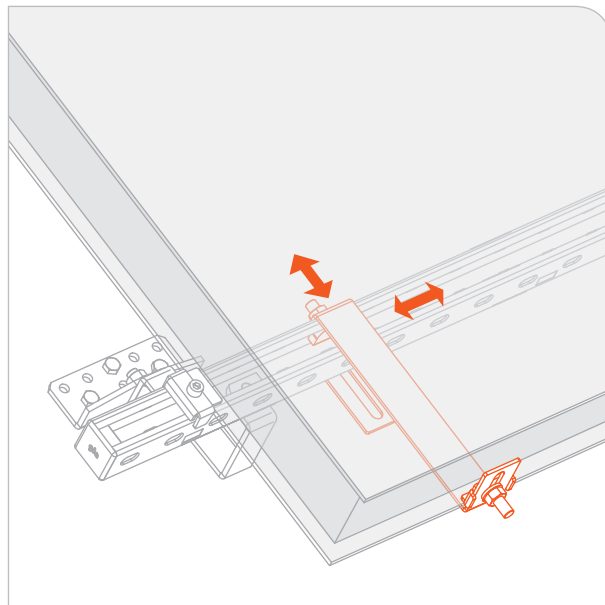

COD	Tipo	A	B	C	D	E	F	G	H
700520	STAFF 1	226	101	3	47	103	75	11	M10



DATI TECNICI MATERIALI

MATERIALE

Acciaio INOX AISI 304 - EN 10088

CONFEZIONE

In buste di polietilene

ARTICOLI CORRELATI

- > Profilo PF3S INOX
- > Bullone testa martello inox DMP 10X25 INOX
- > Profilo PF3S ALLUMINIO
- > Bullone inox BU 10X25 INOX

DATA 10-2018 REV. 00

La presente scheda tecnica sostituisce ed annulla le precedenti. Le informazioni corrispondono alle nostre attuali conoscenze. Da esse non possono derivare nostre responsabilità e nessuna rivalsa.

Gia S.p.A. si riserva il diritto di modificare caratteristiche tecniche e modelli senza obbligo di preavviso.

Gia S.p.A. – Via Sac. A. Cremona, 12 – 28069 Trecate (NO) – www.gia.it

T 08.56.274 REV 0

