

Scocca di copertura piedini

APPLICAZIONE

Finitura piedino MP, MP1, MP2.

CARATTERISTICHE E VANTAGGI

- > Garantisce la **migliore resa estetica**.
- > Gli anelli sul gambo ne facilitano un **taglio a misura** per adattarla all'altezza del piedino installato.
- > Composta da **due semigusci** di materiale plastico da assemblare fra loro.
- > Versatile nella doppia versione: **cromata e bianca** verniciabile.

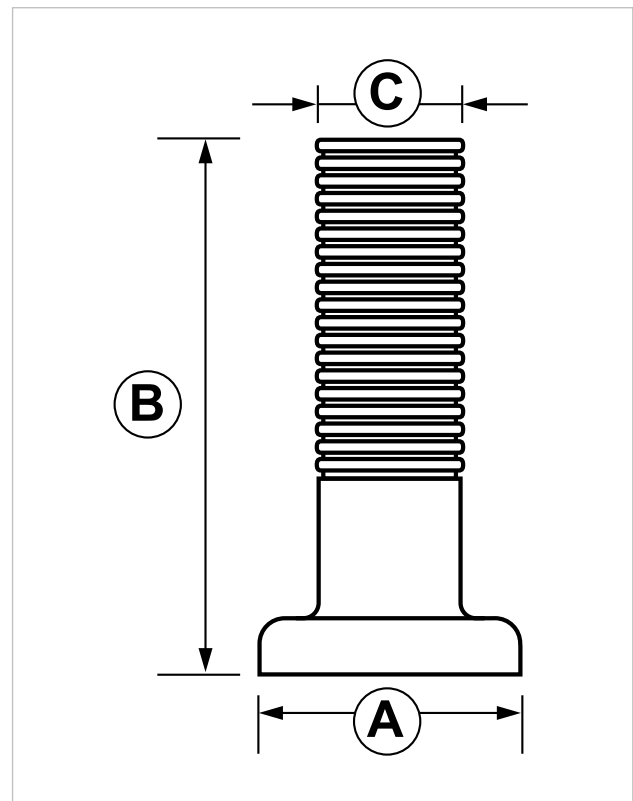
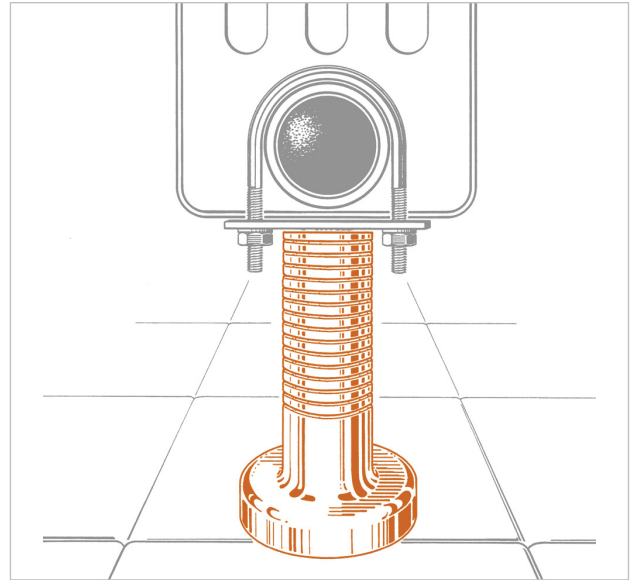

COD	TIPO	Applicazione	Finitura	A	B	C
018010	SCO	Per piedini MP / MP1 / MP2	cromata	84	175	48
018011	SCO 1	Per piedini MP / MP1 / MP2	bianca	84	175	48

PIEDINI PER RADIATORI E ACCESSORI

FISSAGGI PER RADIATORI

DATI TECNICI MATERIALI

SCOCCA

Materiale plastico (ABS)

DATA 05-2022 REV. 00

La presente scheda tecnica sostituisce ed annulla le precedenti. Le informazioni corrispondono alle nostre attuali conoscenze. Da esse non possono derivare nostre responsabilità e nessuna rivalsa.

Gia S.p.A. si riserva il diritto di modificare caratteristiche tecniche e modelli senza obbligo di preavviso.

Gia S.p.A. – Via Sac. A. Cremona, 12 – 28069 Trecate (NO) – www.gia.it