

RONDELLA GRIP di connessione

APPLICAZIONE

Connessione di componenti.

CARATTERISTICHE E VANTAGGI

> Rondella piana larga con **godronatura su entrambi i lati** per una maggiore resistenza allo scivolamento.

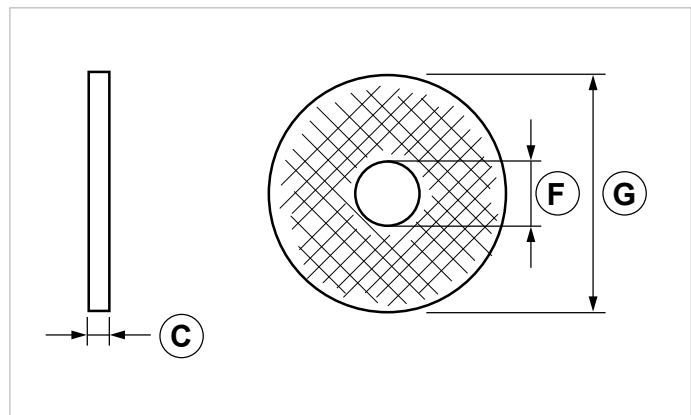
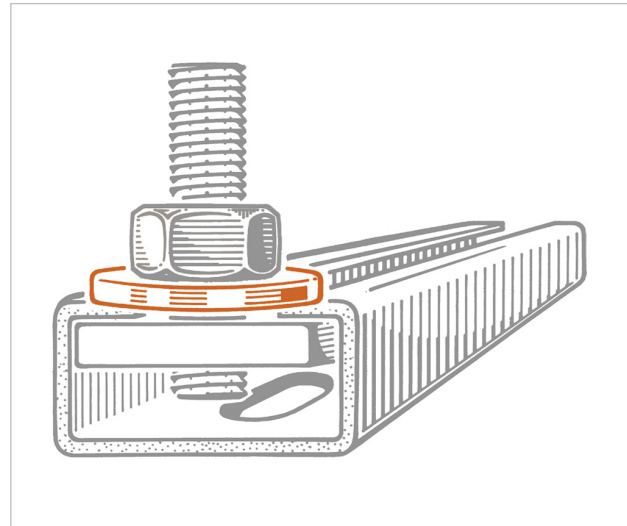

COD	TIPO	C	F	G
164000	RO 6 GRIP	2	6,5	24
164102	RO 8 GRIP	2,5	9	30
164200	RO 10 GRIP	2,5	11	30
164250	RO 12 GRIP	3	13	27

SISTEMA DI STAFFAGGIO LEGGERO GRIP

ELEMENTI DI CONNESSIONE

DATI TECNICI MATERIALI

MATERIALE

Acciaio DD11 EN 10111 zincatura elettrolitica 7-8 µm

CONFEZIONE

In buste di polietilene

ARTICOLI CORRELATI

- > Collari
- > BF - Barra filettata
- > Profili

DATA 03-2024 REV. 02

La presente scheda tecnica sostituisce ed annulla le precedenti. Le informazioni corrispondono alle nostre attuali conoscenze. Da esse non possono derivare nostre responsabilità e nessuna rivalsa.

Gia S.r.l. si riserva il diritto di modificare caratteristiche tecniche e modelli senza obbligo di preavviso.

Gia S.r.l. – Via Sac. A. Cremona, 12 – 28069 Trecate (NO) – www.gia.it