



Profilo pesante alluminio

APPLICAZIONE

Realizzazione di mensole, traverse, telai portanti di sostegno, staffaggio di tubazioni, pannelli solari.

CARATTERISTICHE E VANTAGGI

- > La **leggerezza del materiale** rende agevole l'installazione offrendo contemporaneamente **garanzia di portata**.
- > Le **scanalature** offrono diverse funzioni:
 - **Superiore** per viti testa a martello
 - **Laterali** per viti testa esagonale M8
 - **Inferiore** per viti testa esagonale M10.

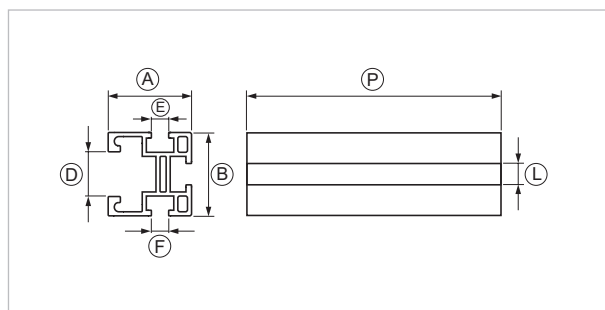
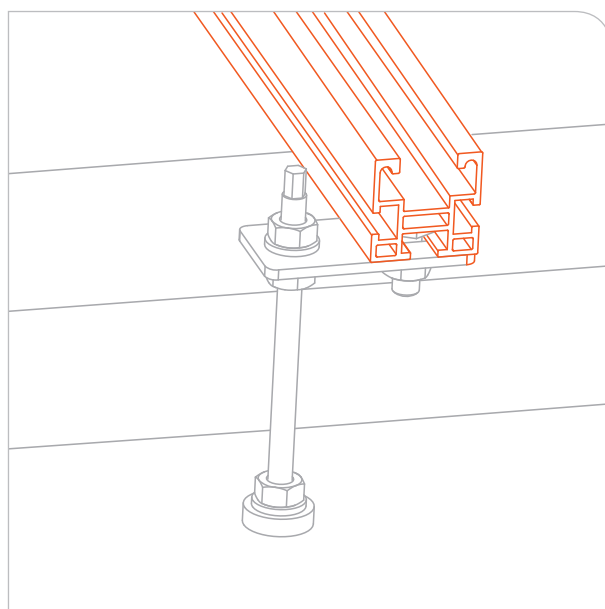
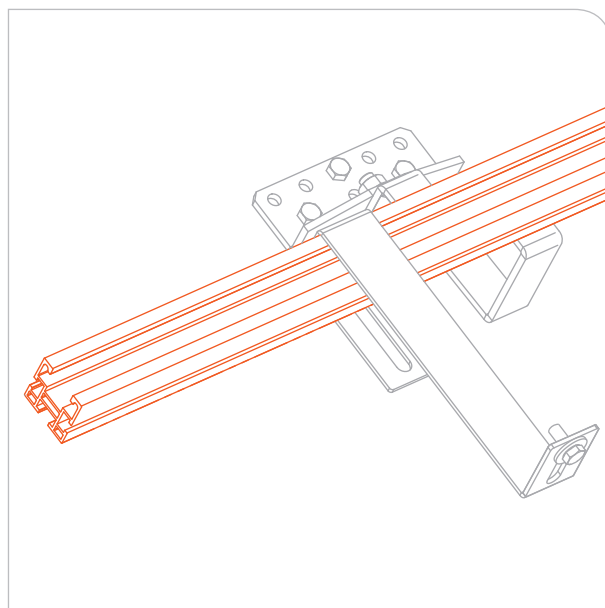

COD	TIPO	A	B	D	E	F	L	P
700239	PF3S ALLUMINIO MT1,5	41	41	21	8,5	8,5	10,5	1500
700240	PF3S ALLUMINIO MT3	41	41	21	8,5	8,5	10,5	3000
700241	PF3S ALLUMINIO MT6	41	41	21	8,5	8,5	10,5	6000



DATI TECNICI MATERIALI

MATERIALE

Alluminio AW 6060 - EN 573.3 (composizione chimica) - EN755.2 (proprietà meccaniche)

TABELLE DI PORTATA

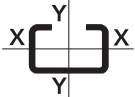
Profilo	Spessore	Peso	Sezione	Valori statici riferiti agli assi neutri			
	mm	Kg/m	cm²	Jx	Jy	Wx	Wy
PF3S ALLUMINIO	-	1,31	4,84	8,04	9,82	3,50	4,79

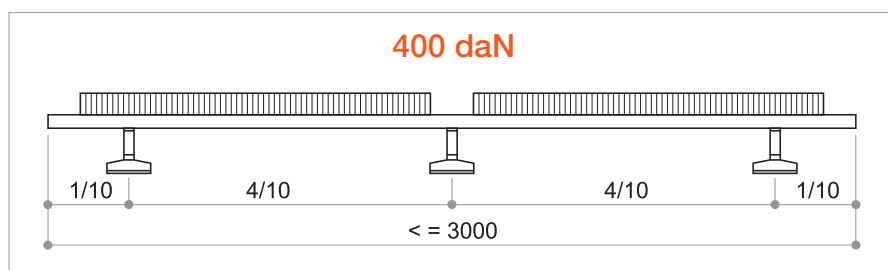
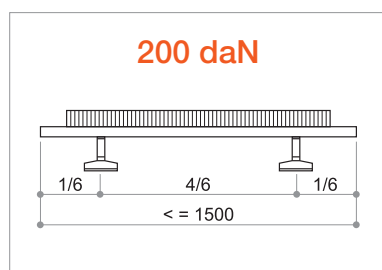

I valori sono da considerarsi per singolo profilo. Verificare il luogo dove viene installato e tenere in considerazione tutte le caratteristiche del luogo quale vento, formazioni di vortici e carichi di neve (1 m³ di neve farinosa 65 kg / 1 m³ di neve bagnata 200 kg).
È compito dell'installatore verificare i supporti sui quali verrà installato il fissaggio.

CONFEZIONE

In scatole di cartone

ARTICOLI CORRELATI

> Giunto CON/AS

DATA 10-2018 REV. 00

La presente scheda tecnica sostituisce ed annulla le precedenti. Le informazioni corrispondono alle nostre attuali conoscenze. Da esse non possono derivare nostre responsabilità e nessuna rivalsa.

Gia S.p.A. si riserva il diritto di modificare caratteristiche tecniche e modelli senza obbligo di preavviso.

Gia S.p.A. – Via Sac. A. Cremona, 12 – 28069 Trecate (NO) – www.gia.it

T 08.53.269 REV 0

